

RUNNING

GOLF CARTS

MANUAL DE USUARIO



MOD. **RUN-S522-1**

PREFACIO

Estimado cliente,

Gracias por elegir el carrito de golf eléctrico de Running. Tenga en cuenta que este Manual del usuario es un componente esencial del carrito de golf y debe recibir el cliente al realizar la compra.

Este manual describe las características del carrito de golf eléctrico, explica cómo usarlo correctamente y proporciona instrucciones para su mantenimiento. Al leer este manual detenidamente, obtendrá una comprensión más profunda del carrito de golf eléctrico y podrá utilizarlo y mantenerlo de manera más efectiva, reduciendo el riesgo de daños y aumentando su placer de conducir. El mantenimiento adecuado también puede ayudar a prevenir accidentes y ahorrarle dinero. Es fundamental operar su vehículo correctamente. Preste especial atención a la sección 'ADVERTENCIA' de este manual para evitar lesiones a los pasajeros y al carrito de golf.

Este Manual del propietario se aplica a todos los tipos de carritos de golf eléctricos fabricados por Running. Sin embargo, debido a diferencias en las configuraciones de los modelos, es posible que algunos de los dispositivos, servicios o funciones descritos no estén disponibles en el modelo que usted compró. El contenido de este manual es válido al momento de su impresión, pero Running se reserva el derecho de suspender su uso o realizar cambios sin previo aviso debido a la actualización continua del producto.

Lea cuidadosamente este manual antes de manejar el carrito

CATÁLOGO

I. Precaución (lectura obligada)	5
II . Seguridad de los pasajeros	9
III . Operación y Control del Equipo	11
IV . Conceptos básicos de conducción	27
V. Solución de problemas comunes y mantenimiento ...	30
VI . Anexo	33

Descripción del Manual

- Las palabras de señalización (PELIGRO, ADVERTENCIA, PRECAUCIÓN y AVISO) y mensajes de seguridad se incluyen en este manual y en las calcomanías de seguridad del carrito de golf, así que lea, comprenda y siga las instrucciones, precauciones de seguridad y calcomanías de seguridad antes de conducir.
- Si la calcomanía de seguridad del carrito de golf se pierde, se daña o no se puede leer, comuníquese con su concesionario o distribuidor para obtener un reemplazo inmediato para evitar posibles daños a la propiedad, lesiones personales o la muerte.
- Conozca y comprenda todas las leyes y regulaciones que rigen la conducción de carritos de golf en su área.
- Si tiene preguntas sobre este manual, comuníquese con su distribuidor



	PELIGRO identifica una situación peligrosa que provocará la muerte o lesiones graves.
	ADVERTENCIA identifica una situación peligrosa que podría provocar la muerte o lesiones graves.
	PRECAUCIÓN identifica una situación peligrosa que podría provocar lesiones menores o moderadas.
	AVISO identifica una situación peligrosa que podría provocar daños a la propiedad.

I. Precaución (lectura obligada)

1. Al recibir el carrito de golf, encienda el interruptor principal verde (batería de litio). Este interruptor es responsable de alimentar todo el carro y debe estar encendido durante la carga.

2. Para evitar una descarga excesiva de la batería, lo cual puede pasar, recuerda apagar el interruptor verde si no la utilizas durante un tiempo prolongado.

3. Para evitar daños a la batería causados por una pérdida de energía, se recomienda encender la fuente de alimentación principal cada 15 a 20 días si el dispositivo no se utiliza durante un período prolongado. Tenga en cuenta que la garantía no cubre los daños a la batería causados por una pérdida de energía.

4. Para evitar daños al sistema de circuito o accidentes de seguridad, comience suavemente a bajas velocidades y evite aceleraciones bruscas

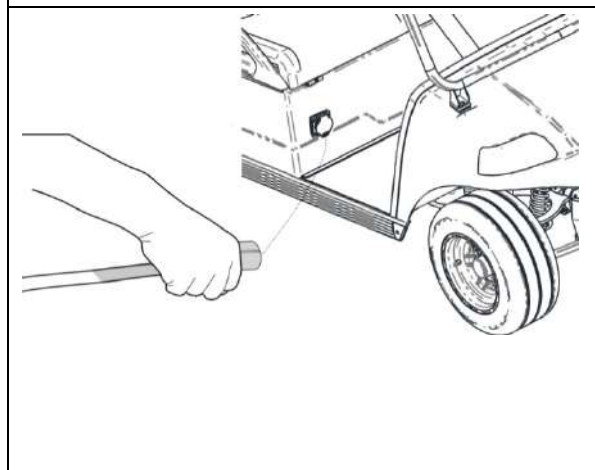
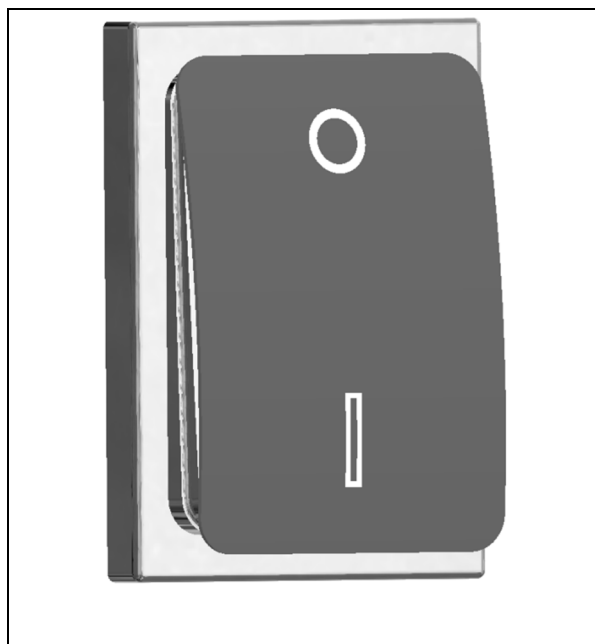

Running Carts

5.Reduzca la velocidad antes de girar y nunca gire con fuerza. Evite frenadas de emergencia innecesarias.

Se debe reducir la velocidad al cruzar los topes.

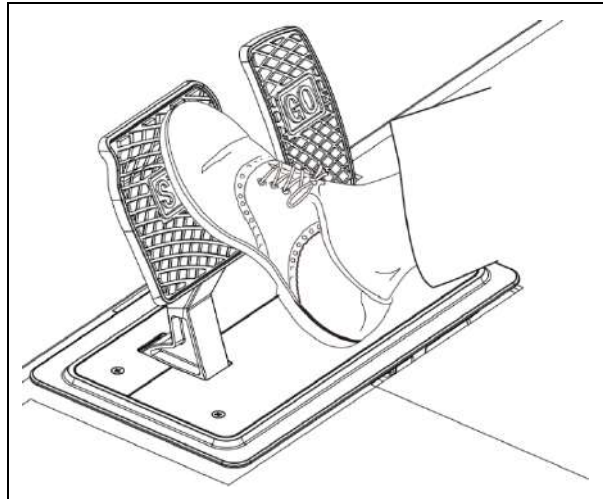

6. El medidor de potencia es preciso cuando se conduce a bajas velocidades en una carretera plana. Detenerse puede mostrar una carga falsa, lo cual no es exacto. Si el voltaje del litio cae por debajo del 10 % o el voltaje del plomo-ácido cae por debajo de 42 V, la potencia del carro se debilitará y es posible que no pueda subir pendientes. En tales casos, la batería debe cargarse rápidamente para evitar una descarga excesiva.



7.Asegúrese de utilizar enchufes, tomas y tamaños de cable de carga que cumplan con los requisitos. Evite el uso de tamaños más pequeños ya que esto puede comprometer la seguridad.

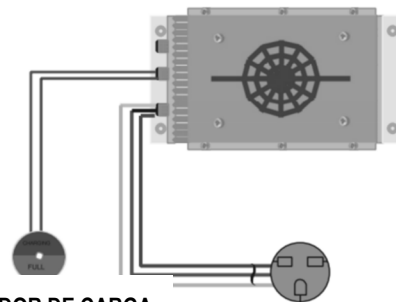

8. Para evitar un mal contacto del cableado, evite conducir en áreas con daño importante. Si el carrito de golf se moja y entra agua, no lo cargue inmediatamente.

En su lugar, colóquelo en un área bien ventilada para que se seque. Antes de cargar, verifique que no haya agua en los puertos de conexión de la batería y el cargador y séquelos con un paño.



9. Siempre verifique la presión de aire de sus neumáticos para asegurarse de que esté a la presión indicada en la etiqueta de los neumáticos.

Reemplace los neumáticos dañados o excesivamente desgastados de manera oportuna.

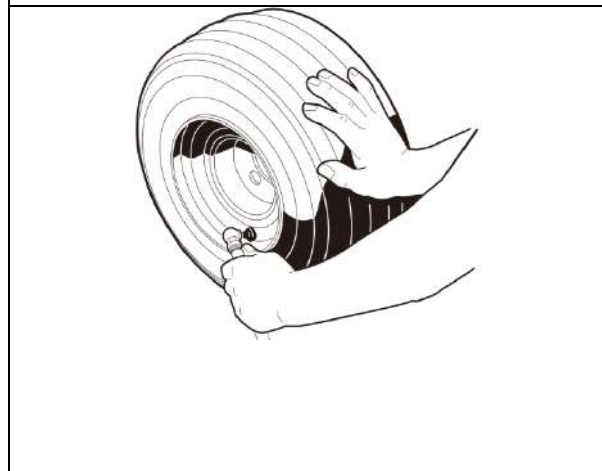

10 . Nuestros carritos de golf están equipados con electricidad AC. Es un sistema de control que tiene circuitos de alto voltaje en ciertas áreas del chasis. Está estrictamente prohibido que los usuarios normales revisen los circuitos del chasis. Para evitar descargas eléctricas, está prohibido tocar cualquier electrodo de la batería directamente con la mano.



11. Se prohíbe a los no profesionales desmontar el controlador del motor para evitar descarga eléctrica.

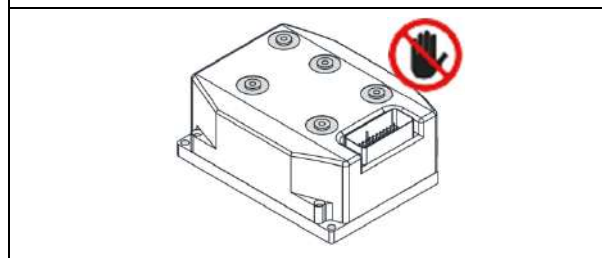

12. Asegúrese de que la marcha esté en neutral antes de encender el interruptor de encendido de cualquiera de nuestros carritos de golf, ya que todos están equipados con un sistema de transmisión variable.



13. Para garantizar la confiabilidad de todo el conjunto de componentes del vehículo, absténgase de desmontar los sujetadores metálicos, especialmente los relacionados con el chasis, ya que están recubiertos con un químico anti aflojamiento y no se pueden reutilizar una vez desmontados.

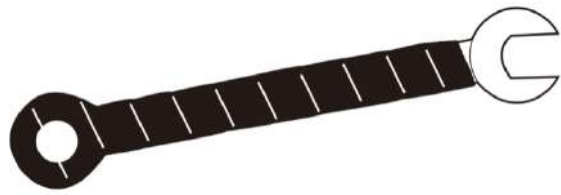

14. Para cargar la batería del carrito de golf, utilice una toma de corriente estándar de 120V y de 16 A o superior y un cable de conexión de alimentación hecho de alambre de cobre estándar



 **DANGER**

Prohibimos estrictamente cualquier modificación o adición no autorizada a nuestros carritos de golf, especialmente a los sistemas eléctricos, de frenado, de dirección y otros sistemas relacionados con la seguridad. No seremos responsables de ningún daño directo o indirecto que resulte de dichas modificaciones.

II . Seguridad de los pasajeros

 CAUTION

Ajuste de Piezas Pre-conducción



Seguridad para mujeres embarazadas y niños



Este es un carrito de golf abierto. Los niños deben estar acompañados por un adulto. Se debe prestar mucha atención a la seguridad de los niños mientras el carrito de golf está en movimiento.

Para evitar accidentes al frenar bruscamente, nunca permita que dos niños se sienten en el mismo asiento.

Las mujeres embarazadas no podrán sentarse en los asientos abatibles.



III. Operación y Control del Equipo

1. Controles de iluminación

El interruptor de control de luces es una palanca negra ubicada en el lado izquierdo del interruptor combinado, con las marcas impresas en él.

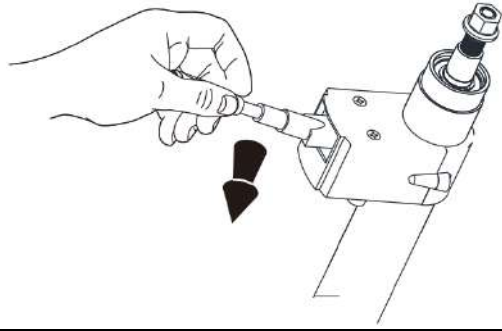
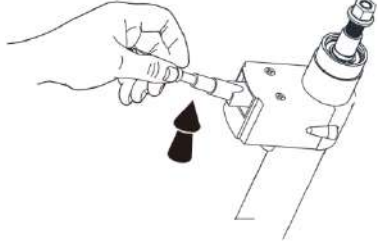
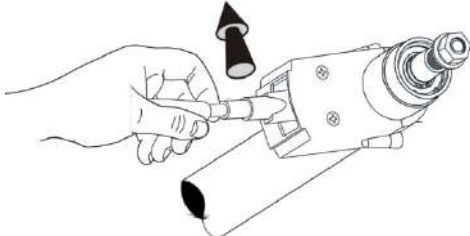
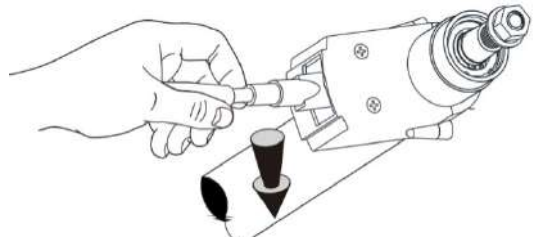
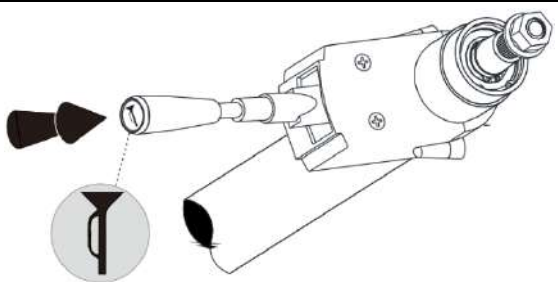
<p>Las luces se pueden encender y apagar usando la palanca .</p>	
<p>Presione hacia abajo la palanca para cambiar los faros a luces altas.</p>	
<p>Levante la palanca hacia arriba para cambiar los faros a luz de cruceo.</p>	
<p>La palanca en la posición media es la luz de frente, al accionar la palanca hacia arriba se enciende la luz de señal de giro derecha. Quite la señal regresándola a su posición</p>	
<p>Mueva la palanca hacia abajo para que se encienda la señal de giro a la izquierda. Quite la señal regresándola a su posición.</p>	
<p>El botón de la bocina se encuentra al extremo de la palanca. Presione para activarlo</p>	

2. Páneles de interruptores

Funcionamiento mediante interruptor— Tipo A	
	
<p>El interruptor del carrito de golf está debajo del tablero y se enciende con una llave.</p> <p>ON: Después de girar la llave a la posición ON, espere el sonido de "clic", que indica que el controlador del motor ha arrancado y que ahora se puede conducir el carro .</p>	
<p>Ubicados en el lado derecho del tablero (configurados para 5 V) se encuentran los puertos USB A y Tipo-C.</p>	
<p>El interruptor de los faros está ubicado a la derecha del interruptor de llave. Las luces de cruceo y las luces de altas, solo funcionarán cuando los faros estén encendidos. La luces de señal seguirán funcionando.</p>	

Running Carts

<p>interruptor de marcha</p> <p>D — Adelante</p> <p>N — neutro</p> <p>R — Reversa</p> <p>El avisador de marcha atrás suena cuando se está en marcha de reversa.</p>	
<p>Al presionar el interruptor de las luces de advertencia de peligro se activan todas las señales de giro del vehículo. El carrito de golf puede utilizar esta función para señalar peligro, atraer la atención y advertir a otros vehículos cuando no se puede conducir normalmente o al detenerse.</p>	
<p> CAUTION</p> <p>ADVERTENCIA: Utilice el interruptor de las luces de emergencia únicamente en caso de emergencia.</p>	

3.Pantalla multimedia LCD



Cambio a Aplicaciones

Apagar

Botón de inicio



Atrás

Volumen más

Volumen menos

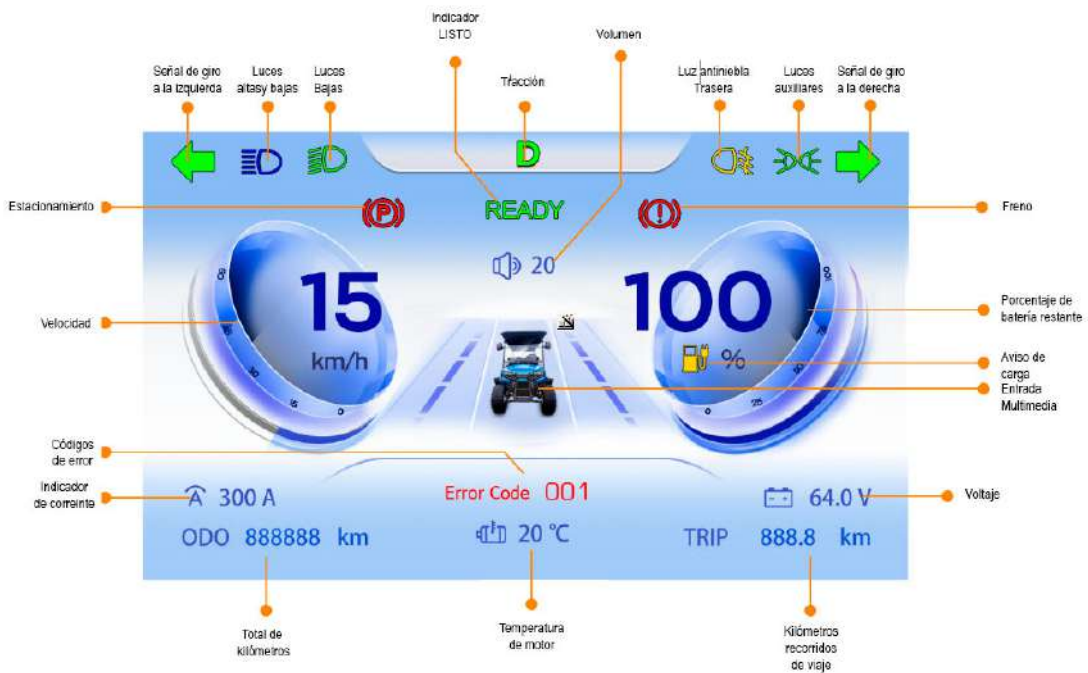

4. Batería

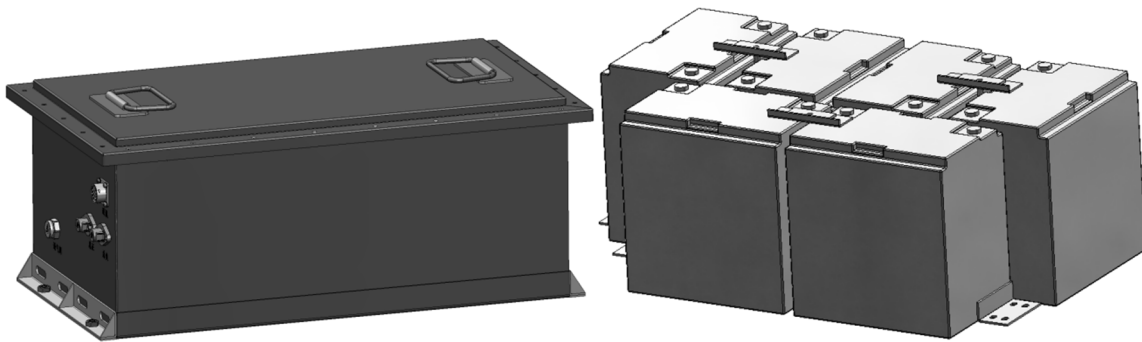

Batería de litio Batería de plomo ácido

4.1 Recarga de batería

Cargue rápidamente la batería del carrito de golf cuando se agote. Utilice el cable suministrado que cumple con las condiciones de carga de baterías pertinentes de nuestra empresa. Para cargar, conecte el conector de salida del cable al compartimiento de carga, luego conéctela a una fuente de alimentación de CA de 120 V (o 240 V, según la selección del cargador). Cargue durante 6 a 7 horas hasta que indicador muestre que la carga se completó antes de usarlo.

4.2 Descarga de la batería

Al utilizar un carrito de golf, es importante evitar descargar excesivamente la batería, ya que esto puede reducir significativamente su vida útil.

4.3 Retención, almacenamiento y recarga de la batería

Las baterías deben almacenarse en un ambiente fresco y seco a una temperatura óptima de -5°C a 35°C .

Las baterías que hayan sido desmontadas o almacenadas deben inspeccionarse al menos una vez cada 3 meses para obtener una carga adicional.

Retire la batería del carrito de golf cuando no esté en uso para evitar daños por descarga prolongada.

Antes de la instalación y el uso, recargue la batería utilizando el mismo método descrito anteriormente.

4.5 Mantenimiento y precauciones de la batería

1) Revise el gabinete exterior de la batería al recibir el carrito. Si está deformado o roto, puede dañar el carrito.

2) Evite trabajos mecánicos arbitrarios en las placas de circuito, ya que pueden dañar los circuitos internos y causar mal funcionamiento.

3) No fuerce el carrito de golf para evitar dañar la electrónica, componentes o cableado.

4) No desmonte la carcasa para evitar daños innecesarios.

5) Al conectar los cables, preste atención a los polos positivo y negativo. De lo contrario, se podrían dañar la placa de circuito interno.

5. Cargador

5.1 Introducción

El carrito de golf utiliza un cargador integrado inteligente diseñado específicamente para carritos . La salida de CC de alto voltaje del cargador está conectada directamente a los polos positivo y negativo de la batería, mientras que la entrada de CA está conectada al enchufe del puerto de carga del vehículo. El cargador tiene un amplio rango de temperatura de funcionamiento y cuenta con una fuerte protección. Se adapta automáticamente a dos voltajes típicos, 120 V y 240 V, y tiene hasta un 93 % de eficiencia. Además, ha sido sometido a una prueba de envejecimiento al 100% a plena carga. No requiere ajustes manuales, funciona de forma segura y silenciosa y tiene un alto grado de protección de IP67. Además, tiene un alto índice de resistencia a las vibraciones y compensa inteligentemente la temperatura de la batería durante la carga para maximizar su vida útil.



5.2 Requisitos del arnés de cableado

	Centro	Conectores de cables
Entrada de CA	2,5 mm ²	Enchufe Tipo B
Salida CC	25 A : 6 mm ²	4-8 terminales (con terminales de batería positivos y negativos)

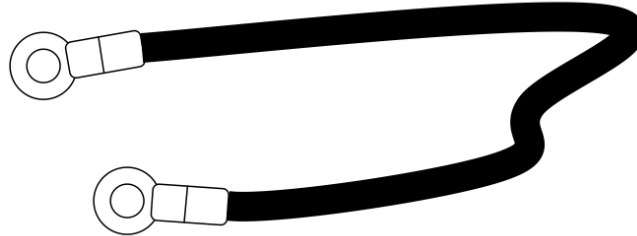

5.3 Características de protección

Protección contra sobretensión de salida	El cargador cuenta con un relevador de salida y hará sonar una alarma si el voltaje de salida excede el valor de configuración de protección.
Protección contra sobre corriente de salida	Si la corriente de carga excede el valor de protección contra sobre corriente de salida establecido, el cargador cortará inmediatamente el relevador de salida y enviará una señal de alarma.
Protección de entrada superior / inferior	El cargador funciona a potencia reducida cuando el voltaje de entrada de CA es inferior a 200 V CA, según la fórmula incorporada. Si el voltaje de entrada de CA cae por debajo de 165 ± 5 Vac, el cargador genera una corriente mínima. Si el voltaje de entrada de CA cae por debajo de 150 ± 5 Vac, el cargador deja de funcionar y emite una alarma de bajo voltaje.
Protección contra la temperatura	El cargador reducirá automáticamente la corriente de carga si su temperatura interna excede el valor establecido. El cargador se detendrá y hará sonar una alarma si la temperatura ambiente supera los 65 ± 2 °C y reanudará la carga cuando la temperatura ambiente baje a 55 ± 2 °C. Si la temperatura ambiente cae por debajo de -40 ± 2 °C, el cargador se apagará, hará sonar una alarma y reanudará la carga cuando la temperatura ambiente vuelva a -35 ± 2 °C.
Protección contra cortocircuitos	Si la sonda de temperatura externa se pega a la batería, el sistema detectará una temperatura anormal de la batería. Cuando la salida del cargador tenga un cortocircuito, no habrá corriente y sonará la alarma.
Protección sin carga	Si el voltaje de la batería no se detecta o es inferior al umbral mínimo establecido internamente (1/3 del voltaje nominal de la batería), el cargador no generará energía y sonará una alarma.
Protección de límite de voltaje de salida (con comunicación CAN)	Si el BMS solicita un voltaje de salida del cargador superior al umbral máximo de voltaje de salida, el cargador emitirá al umbral máximo de voltaje de salida.
Protección contra anomalías (con comunicación CAN)	Cuando el cargador no recibe la señal correcta durante 5 segundos consecutivos, el cargador deja de cargar y sonará la alarma; cuando reciba la señal correcta, el cargador reanudará la carga.
Protección inversa de la batería	No hay salida del cargador cuando las baterías están conectadas al revés.

5.4 Estado del indicador

	Indicador de batería
● ● ● ● ●	Reparación de batería con bajo voltaje severo
● ● ●	Carga normal, capacidad de la batería <80%
● ● ●	La capacidad de la batería es >80%
● ● ●	Capacidad de la batería hasta el 100 por ciento
●	Indicación de apagado completamente cargado

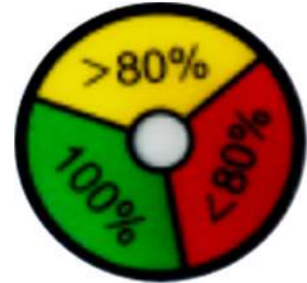

5.5 Fallas comunes y soluciones

Si el cargador tiene una falla de carga, verifique que todo el cableado externo al cargador esté conectado correctamente. Si puede descartar fallas de cableado, puede verificar el código de la indicación de falla de carga y compararlo con la siguiente tabla.

Estado del indicador	Significado	Solución
● ● ● ● ● ●	Estado sin carga	Busque cables sueltos, batería defectuosa o batería con un voltaje demasiado bajo.
● ● ● ● ● ●	Sobretensión	Si ocurre un error después del reinicio, comuníquese a la fábrica para su reparación.
● ● ● ● ● ●	Temperatura ambiente alta o baja	Verifique que los sensores de temperatura ambiente, ventilación y temperatura estén en buen estado.
● ● ● ● ● ●	Sobrecalentamiento del cargador	Temperatura ambiente y buena ventilación.
● ● ● ● ● ●	Salida de voltaje bajo	Comuníquese a la fábrica para adquirir un cargador nuevo.
● ● ● ● ● ●	Entrada de corriente alterna anormal	Voltaje de entrada y contactos de enchufe deficientes.
● ● ● ● ● ●	Error de síntesis	Vuelva a energizar la alimentación, haga coincidir el estado del indicador con las fallas anteriores y obtenga la solución adecuada.

NOTA ● "Indica que la luz indicadora está encendida durante un segundo.

○ "Indica que la luz indicadora está apagada por un segundo.

5.6 Parámetros técnicos

Voltaje de entrada (Vac)	Corriente de entrada (A)	Factor de potencia	Eficiencia	Voltaje de corte de carga (V)	Corriente de salida nominal (A)	Potencia de salida máxima de salida principal (W)
110-250V	≤16	≥0,99	≥92%	58,4	50	2950
Ruidos	Rango de temperatura de trabajo		Rango de temperatura de almacenamiento		Nivel de protección	Peso neto
≤45dB	-35 °C	65°C	-40°C	95 °C	IP67	5KG

A , Voltaje de entrada al chasis que soporta 2000 V CA, corriente de fuga <20 mA;

B , Resistencia de voltaje de salida de chasis de 1000VAC, Corriente de fuga <20mA;

C , Voltaje de entrada a salida hasta 2000 V CA, corriente de fuga <20 mA;

D , Prueba de impedancia de aislamiento, no menos de 20MΩ/DC 500V entre la entrada y el chasis.



6. Pedales

6.1 Pedal de freno

Presione el pedal del freno para aplicar los frenos en las cuatro ruedas. Es normal que los frenos suenen ocasionalmente en condiciones climáticas frías, húmedas y heladas. Suelte el pedal para liberar los frenos. Sin embargo, si el ruido es excesivo y ocurre cada vez que se aplican los frenos, pida que los inspeccionen. Evite presionar el pedal del freno con demasiada fuerza en situaciones que no sean de emergencia.

6.2 Pedal del acelerador

Este pedal controla la velocidad del motor regulando la fuente de alimentación. Al presionar el pedal aumenta el suministro de energía, lo que a su vez aumenta la velocidad de rotación, la potencia de salida del motor y la velocidad del carro. Además, este carrito de golf tiene funciones de derrape y desaceleración cuesta abajo. Si las condiciones del camino afectan la conducción normal, levantar el pedal del acelerador temprano puede desacelerar el carro y reducir el consumo de energía.



NOTICE

NOTA: Evite mantener el pie en el pedal del freno. En lugar de eso, pise y suelte el pedal constantemente. Esto evitará daños a las piezas eléctricas y al motor, y evitará mal funcionamiento.

7. Neumáticos



7.1 Instrucciones de uso de neumáticos

1) Mantenga la presión normal de los neumáticos a 28 PSI. Una presión de aire incorrecta puede causar un desgaste anormal de los neumáticos, lo que reduce su vida útil. Ajuste la presión de los neumáticos apropiadamente para las variaciones climáticas tanto de invierno como de verano.

2) Evite arrancar bruscamente y acelerar repentinamente. Esto se debe a que la fricción entre las llantas y el suelo es lo que permite que el carro se mueva, y los arranques repentinos pueden aumentar esta fricción y hacer que las llantas se desgasten más rápidamente.

3) Para reducir el desgaste localizado de los neumáticos, se recomienda reducir la velocidad y utilizar menos los frenos, especialmente en terrenos que puedan requerir una frenada de emergencia.

4) Reducir la conducción a alta velocidad. La conducción a alta velocidad hace que la temperatura de los neumáticos aumente y aumente el consumo de energía.

5) Realizar la rotación de llantas puede ayudar a prevenir el desgaste desigual de las cuatro llantas. Se recomiendan intercambios delanteros y traseros del mismo lado o intercambios cruzados delanteros y traseros debido a las diferentes cargas en los neumáticos delanteros y traseros. Esto ayudará a mantener la longevidad de sus neumáticos.

6) Reemplace los neumáticos desgastados rápidamente. Cuando aparecen signos de desgaste, es hora de reemplazarlos. Los neumáticos gastados corren un alto riesgo de reventar y otros peligros durante la conducción.

7.2 Instalación de neumáticos

Siga siempre el patrón de secuencia cruzada cuando instale las tuercas para asegurarse de que la rueda esté asentada uniformemente contra el cubo.

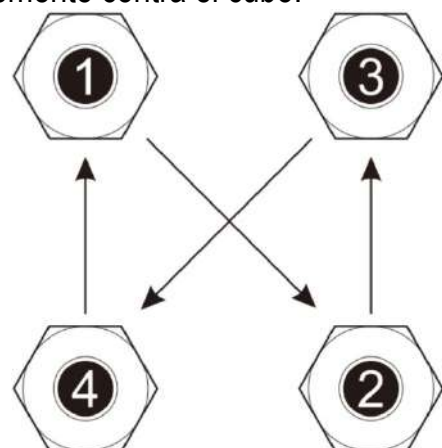
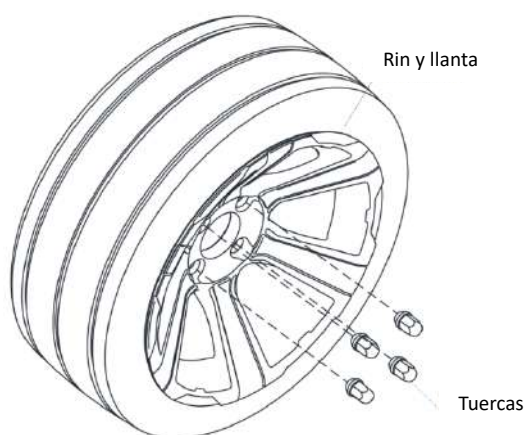

8. Volante

Función: Maniobrar la dirección de marcha del automóvil, controlar el volante del automóvil para hacer que el automóvil vaya recto o gire.

Como operar:

Al conducir por una carretera recta y nivelada, equilibre los movimientos de ambas manos. Haga menos giros bruscos, evite rotaciones innecesarias y balanceos habituales, y sujete firmemente el volante con ambas manos cuando la superficie de la carretera sea irregular.

Al conducir, gire el volante razonablemente con ambas manos. Gire la rueda a una velocidad que coincida con la velocidad de conducción. Alterne entre tirar con una mano y empujar con la otra mientras conduce continuamente.

Al conducir, evite cruzar las manos para sujetar el volante. No quite las manos del volante. Durante la conducción, evite usar fuerza excesiva para girar el volante y absténgase de girar repetidamente en el mismo lugar después de que el vehículo se detenga.

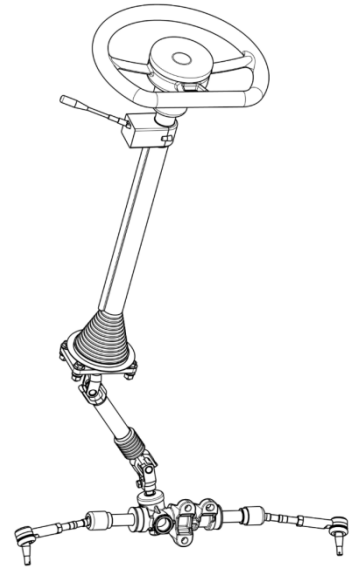

9. Depósito de líquido de frenos

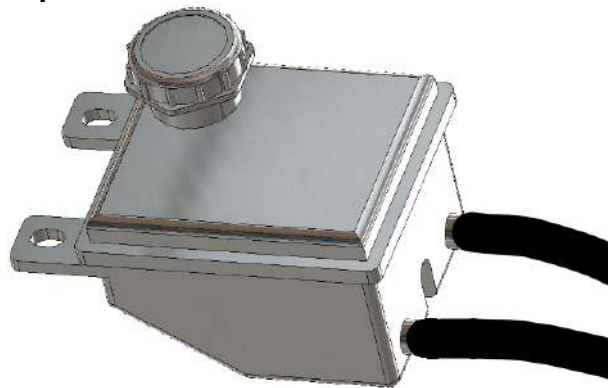

El depósito contiene líquido de frenos, que transmite la presión de frenado al sistema hidráulico. Los líquidos no se pueden comprimir, por lo que la presión del cilindro maestro se transmite directamente a la bomba de freno a través del líquido de frenos.

1) Lubrica las partes móviles del sistema de frenos y prolonga la vida útil de las bombas y tazas de freno.

2) Tiene un efecto anticorrosión y antioxidante y no es corrosivo para los materiales metálicos y no metálicos del sistema de frenos.

3) Se adapta a una variedad de entornos para garantizar la función de transmisión flexible de la fuerza de frenado en condiciones de alta temperatura, frío, alta velocidad, humedad y calor.

4) Tiene la función de transferir energía, disipar calor, etc.

5) Se recomienda cambiar el líquido de frenos cada año. Antes de cada viaje, compruebe si el líquido de frenos del depósito ha llegado a la marca de mínimo. Para agregar líquido de frenos, debe quitar el cojín del asiento y abrir la tapa del depósito para agregar líquido de frenos.

10. Aceite para engranajes

El aceite para diferencial es uno de los lubricantes más importantes en un carrito de golf, ya que reduce eficazmente la fricción y el desgaste de las piezas mecánicas, protegiendo así componentes clave como el motor y la transmisión.

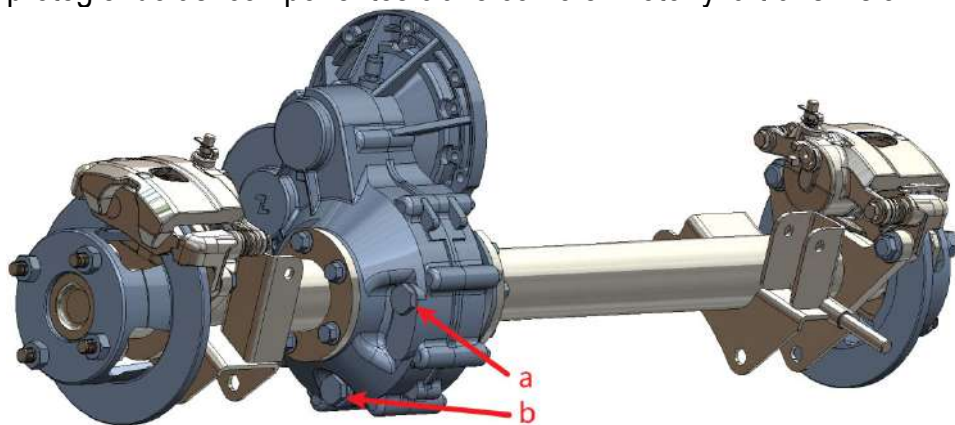

a. Llenado de combustible b. Salida de combustible

Cómo reemplazarlo:

1. En la parte inferior del diferencial del eje trasero, se encuentra un tapón roscado de drenaje de aceite que bloquea la salida de aceite. Desenrosca el tapón roscado y drena el aceite.

2. Cuando esté completamente drenado, enrosque el tapón roscado de drenaje de aceite.

3. El centro de la carcasa del diferencial está equipado con otro tapón roscado, que es el orificio de llenado de aceite. Desenrosque el tapón roscado e inyecte lentamente aceite para engranajes nuevo hasta que llegue al límite del orificio.

4. Deje que el exceso de aceite para diferencial fluya hasta que se detenga.

5. Se recomienda cambiar el aceite para diferencial cada año .

**Uso recomendado:
(GL-4) Aceite para
engranajes 75W/90**

**Capacidad de la caja de
cambios:
Aprox. 0,65 litros**



NOTA: No permita que otros materiales entren en el diferencial. Si es necesario cambiar el aceite de diferencial, se recomienda comunicarse con su agente o profesional en el ramo.

11. Bomba de freno

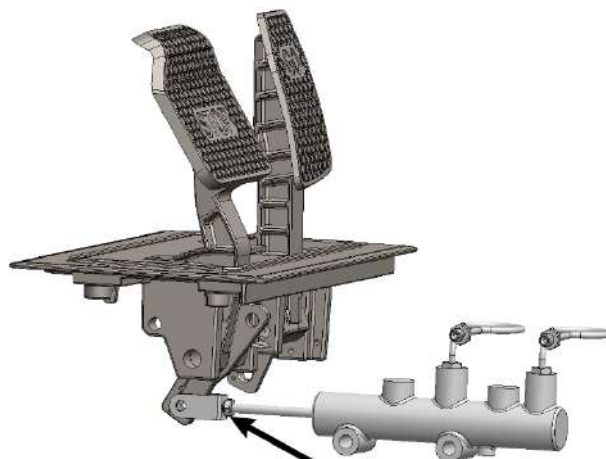

Tuerca de ajuste

La bomba de freno es un componente crucial del sistema de frenos. Su función principal es mover las pastillas de freno. Cuando se aplican los frenos, la bomba de freno genera fuerza que empuja el líquido de frenos hacia las pastillas de freno. Luego, las pastillas de freno crean fricción con los discos de freno, lo que hace que el automóvil reduzca la velocidad y finalmente se detenga.

Ajuste del sistema de frenos.

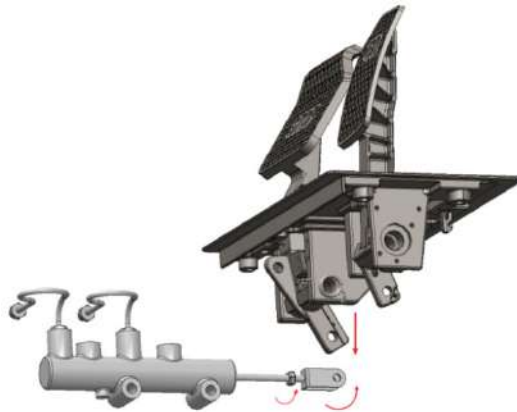

1. Antes de ajustar los frenos, presione el pedal del freno varias veces y deje que se ajusten los frenos por sí solo.
2. Retire la cubierta y el pedal de freno.
3. Utilice la mano (presión ligera) sobre el pedal varias veces y revise la altura hasta que sienta que el pedal sube lo suficiente.
4. Si es necesario realizar algún ajuste, gire la tuerca de ajuste para quitar la horquilla en U.
5. Gire la horquilla en U y ajústela a la posición adecuada, luego bloquee la tuerca de ajuste.
6. Instale el pedal del freno y cubra nuevamente.



NOTA: Nunca sobre ajuste la varilla de empuje de la bomba de freno, esto puede afectar los frenos y, por lo tanto, reducir el rendimiento de frenado.

12. Puerto de carga

La interfaz de carga está equipada con una cubierta protectora aislada de fábrica; no abra la cubierta sino se requiere cargar.



NOTA: ¡No introduzca los dedos ni otros objetos metálicos para evitar descargas eléctricas!

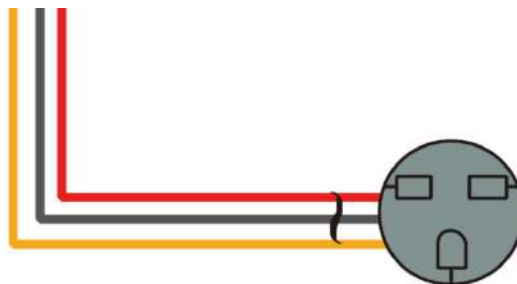

CABLE DE ALIMENTACION AC DE 204/100V

IV. Conceptos básicos de conducción

1. Control previo a la conducción

	Carro de golf		Revise los asientos y reposacabezas.
	Asegúrese de que el parabrisas, espejos, luces, reflectores, etc. estén limpios.		Revise el pedal del freno
	Comprobar la presión de los neumáticos		Ajuste del espejo retrovisor
	Compruebe si hay fugas de aceite, fluidos, etc.		Encienda el interruptor de llave y verifique que los indicadores de advertencia se muestren como se describe arriba.

2. Arrancar y conducir

2.1 Antes de comenzar, encienda el interruptor de alimentación principal de la batería y encienda el interruptor de llave con la llave.

2.2 Ajuste el interruptor de cambios según la dirección de marcha.

2.3 Presione lentamente el pedal del acelerador y el automóvil comenzará a moverse.

NOTICE

NOTA: Evite pisar bruscamente el pedal del freno y el acelerador mientras conduce, ya que esto aumentará el consumo de energía.

3. Freno

3.1 Habrá una distancia desde el momento en que el automóvil arranca hasta que

la velocidad del automóvil disminuye y hasta que el automóvil se detiene. La distancia de frenado aumenta con la velocidad del automóvil.

3.2 Si el carro se conduce en una zona de agua o se lava, entrará agua en el sistema del freno, lo que puede provocar una disminución en el rendimiento de frenado. Si esto ocurre, presione suave y repetidamente el pedal del freno a bajas velocidades para secar los frenos. Después de conducir sobre lodo, arena u otros entornos contaminados, limpie los discos y las pastillas de freno para evitar un desgaste excesivo de los frenos.



NOTA: La profundidad de pasar un charco de agua del vehículo no debe exceder los 22 cm; de lo contrario, el motor podría dañarse debido a la entrada de agua.

4. Conducir en condiciones de hielo

No pise el pedal del freno bruscamente, sino que debe pisarlo repetidamente de manera uniforme y suave, para no prolongar la distancia de frenado.

Tenga cuidado al arrancar y acelerar, una aceleración repentina hará que las ruedas se detengan y patinen, lo que provocará que el automóvil se deslice hacia los lados. Evite girar el volante demasiado brusco y prolongado, y al girar, hágalo suavemente a una velocidad segura.



NOTA: Cuanto mayor sea la velocidad, mayor será la distancia de frenado. Por lo tanto, el pedal del freno debe controlarse de acuerdo con la velocidad del vehículo y la distancia de frenado requerida.

5. Conduzca lo más lento posible cuando esté lloviendo o en pavimento mojado.

6. Conducción en pendientes

Cuando el vehículo está cuesta arriba, el pedal del acelerador debe controlarse razonablemente, no es fácil acelerar y desacelerar. Cuando se presiona el pedal del acelerador a más de la mitad del recorrido y la velocidad es inferior a 3 km/h, se debe re considerar subir y se debe reducir la carga o impulsar, para evitar subidas forzadas.

Cuando el vehículo circula cuesta abajo, manténgalo a baja velocidad.

7. Conducción con ahorro de energía

Evite los arranques difíciles	Un arranque difícil desperdiciará energía innecesaria y acortará la vida útil del motor.
Evite paradas bruscas	Se debe evitar en la medida de lo posible el frenado brusco, ya que el frenado aumenta el consumo de energía de la batería.

Running Carts

Mantener una velocidad de conducción constante.	Los vehículos deben circular a una velocidad constante cuando las condiciones de la carretera y del tráfico lo permitan.
Mantenga el peso total del carrito lo más liviano posible.	Cuanto mayor es la carga del vehículo, más energía consume, y conviene minimizarlo evitando cargar equipajes y mercancías innecesarias.
Mantenga la presión normal de los neumáticos	Una presión de aire insuficiente en los neumáticos aumentará la resistencia y provocará un mayor consumo de energía, por lo que se debe mantener una presión normal en los neumáticos.

V. Solución de problemas comunes y mantenimiento

Solución de problemas comunes y mantenimiento					
Tipo	Problemas	Soluciones	Tipo	Problemas	Soluciones
Fallo eléctrico.	<ul style="list-style-type: none"> * No hay energía para los equipos eléctricos. * La energía se está acabando * El interruptor principal de alimentación no está encendido * Conector de cable suelto * Fusible roto 	<ul style="list-style-type: none"> * Está en modo de carga * Encienda el interruptor de alimentación principal * Apretar los conectores del cable * Limpiar la suciedad * Reemplace el fusible por uno nuevo. 	Fallo del sistema de frenos*	<ul style="list-style-type: none"> * Mal rendimiento de frenado * Holgura excesiva entre el disco/tambor de freno y las balatas * Desgaste excesivo del disco/tambor de freno * Líquido de frenos o aire insuficiente o fugas en las líneas de frenos 	<ul style="list-style-type: none"> * Ajuste de holgura * Reemplazo de discos/tambores de freno * Agregue líquido de frenos, * Purgue el aire o reemplace las líneas
	<ul style="list-style-type: none"> * Fallo de iluminación * Faro o luz dañada * Interruptor defectuoso o dañado * Fusible roto * Mal contacto del cable 	<ul style="list-style-type: none"> * Reemplazo de Faro o led * Comprobar o reemplazar * Reemplazar con fusible nuevo * Comprobar y limpiar, apretar los conectores. 		<ul style="list-style-type: none"> * Mal desempeño del freno de estacionamiento * Cable de freno demasiado flojo * Cable de freno atascado * Fricción excesiva de las balatas 	<ul style="list-style-type: none"> * Ajuste del cable de tracción * Reparar o reemplazar el cable de tracción * Reemplace las balatas
Sobrecalentamiento del motor	<ul style="list-style-type: none"> * Mala disipación de calor debido a la obstrucción de la carcasa del motor con suciedad y residuos. 	<ul style="list-style-type: none"> * Limpieza de la carcasa 	Otros	<ul style="list-style-type: none"> * Frenado no sincronizado de cada rueda. * Inconsistencia en el estado de la bomba de frenos. * La presión de aire de los neumáticos no cumple con los requisitos de inflado. 	<ul style="list-style-type: none"> * Ajuste o reemplazo de balatas * Enjuague a presión de aire estándar según sea necesario
	<ul style="list-style-type: none"> Sobrecarga del motor 	<ul style="list-style-type: none"> * Sin sobrecargas y sin ascensos forzados 		<ul style="list-style-type: none"> * Dirección dura * Baleros dañados * Sin grasa * Presión de neumáticos insuficiente 	<ul style="list-style-type: none"> * Ajuste de la tuerca * Reemplazo de rodamientos * Poner grasa * Reponga a la presión de aire adecuada



Advertencia:

1. Cuando se produzcan anomalías o mal funcionamiento mientras el vehículo está en movimiento, se debe estacionar de forma segura al costado de la carretera y encender las luces intermitentes de advertencia e iluminar el área antes de realizar la revisión (no desmantelar ni reparar el vehículo a ciegas).

2. Si se requiere servicio posventa, llame al número de servicio de garantía o envíelo al taller de reparación.

NOTA : Cuando necesite empujar o remolcar el carrito de golf, asegúrese de apagar los dos interruptores; el de alimentación principal y el de remolque y desconecte los cables de conexión entre el motor y el controlador; de lo contrario, existe el riesgo de quemar el motor y el controlador.

Quando una llanta está pinchada, no frene de golpe ya que puede hacer que el vehículo se incline hacia un lado y provoque un accidente.

Estándares de servicio

1. Tiempo de garantía para piezas importantes.

NO.	1	2	3	4	5	6	7
NOMBRE	Carro	Motor	Controlador	Batería	Cargador	DC Switch	Acelerador
GARANTÍA	12 meses	6 meses	6 meses	2 años	6 meses	6 meses	6 meses
NO.	8	9	10	11	12	13	14
NOMBRE	Discos de freno	Amortiguador	Volante	Varillas de rótula	Eje trasero	Dirección	Cáliper de freno
GARANTÍA	6 meses	6 meses	6 meses	3 meses	10 meses	3 meses	6 meses

NOTA : El período de garantía se calcula a partir de la fecha de compra y pago. Las piezas y consumibles desgastables, como productos de vidrio, productos de caucho, productos de plástico, herramientas adjuntas, bombillas, fusibles, espejos retrovisores, etc., no están sujetos a garantía después de la inspección y venta en el momento de la compra.

2. Exclusión de la cobertura de la garantía

1. Período de garantía vencido.
2. Clientes que no utilicen o mantengan adecuadamente el producto según lo especificado en las Instrucciones de Uso y Mantenimiento o que causen daños debido a un almacenamiento inadecuado.
3. No nos hacemos responsables de los daños causados por el desmontaje y reparación del propio reparador.
4. Si no hay factura o si el modelo y número de serie en la factura no coincide con el modelo y número de serie del producto reparado o si ha sido alterado, no se aceptará la garantía.
5. Daños causados por fuerza mayor o inclemencias del tiempo.
6. Carros que cambien de propietario o de reventa.

Para servicios más allá del período de garantía, cobraremos el costo de los materiales a nuestra discreción y brindaremos servicios de calidad según las circunstancias.

NOTA : Las instrucciones son solo de referencia; prevalecerán los modelos específicos de diferentes configuraciones y la tarjeta de garantía del producto específico.

VI. Anexo

Registros de mantenimiento

I	Nombre:		
	DIRECCIÓN:		
	Descripción	Razones de la falla	Motivo de reparación
	Firma del cliente:		Firma del personal de mantenimiento:
II	Nombre:		
	DIRECCIÓN:		
	Descripción	Razones de la falla	Motivo de reparación
	Firma del cliente:		Firma del personal de mantenimiento:
III	Nombre:		
	DIRECCIÓN:		
	Descripción	Razones de la falla	Motivo de reparación
	Firma del cliente:		Firma del personal de mantenimiento:



RUNNING



CONTACTO

Soria 707

Lomas de Vista Hermosa Sur

León, Guanajuato. 37330

Tels: 477 211 4141 y 477 211 43 94, 95 y 96

 +52 477 591 8028

 contacto@runningcar.mx

runningcar.mx