



RUNNING

LITHIUM GOLF CARTS



MOD. **RUN-S522-1**

1

RUN-S522-1

- Carrito de Golf con Batería de Litio de 48V105 AH con cargador incluido.
- Sistema de CA de 48V/5KW.
- Motor de CA de 5kW.
- Capacidad para 4 pasajeros.
- Portaequipo para 2 bolsas de golf.
- Freno hidráulico en las 4 ruedas, disco delantero, disco trasero +estacionamiento electromagnético
- Máximo de carga: **320kg**
- Velocidad máxima: **30km/h**
- Autonomía carga completa: **90km**
- Estructura de acero soldado con tratamiento de fosfato +electrorecubrimiento.
- Cuerpo delantero de plástico PP + cuerpo trasero de plástico PP.
- Volante Deportivo.

GARANTÍA**

2 años en batería y 12 meses en el carrito desde la fecha de entrega.

**los detalles se refieren a los términos y condiciones de la garantía.



RUNNING

2

DIMENSIONES

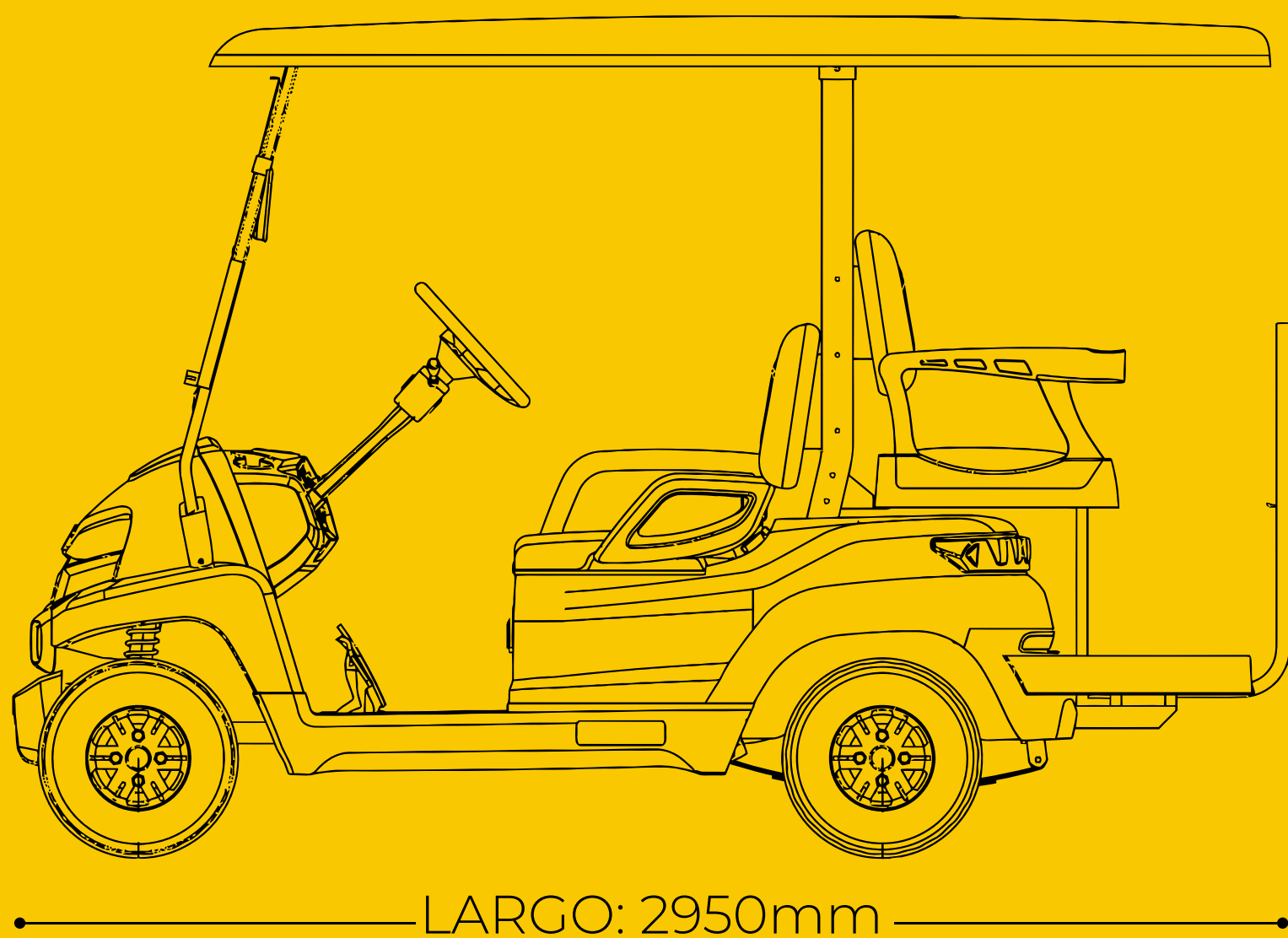
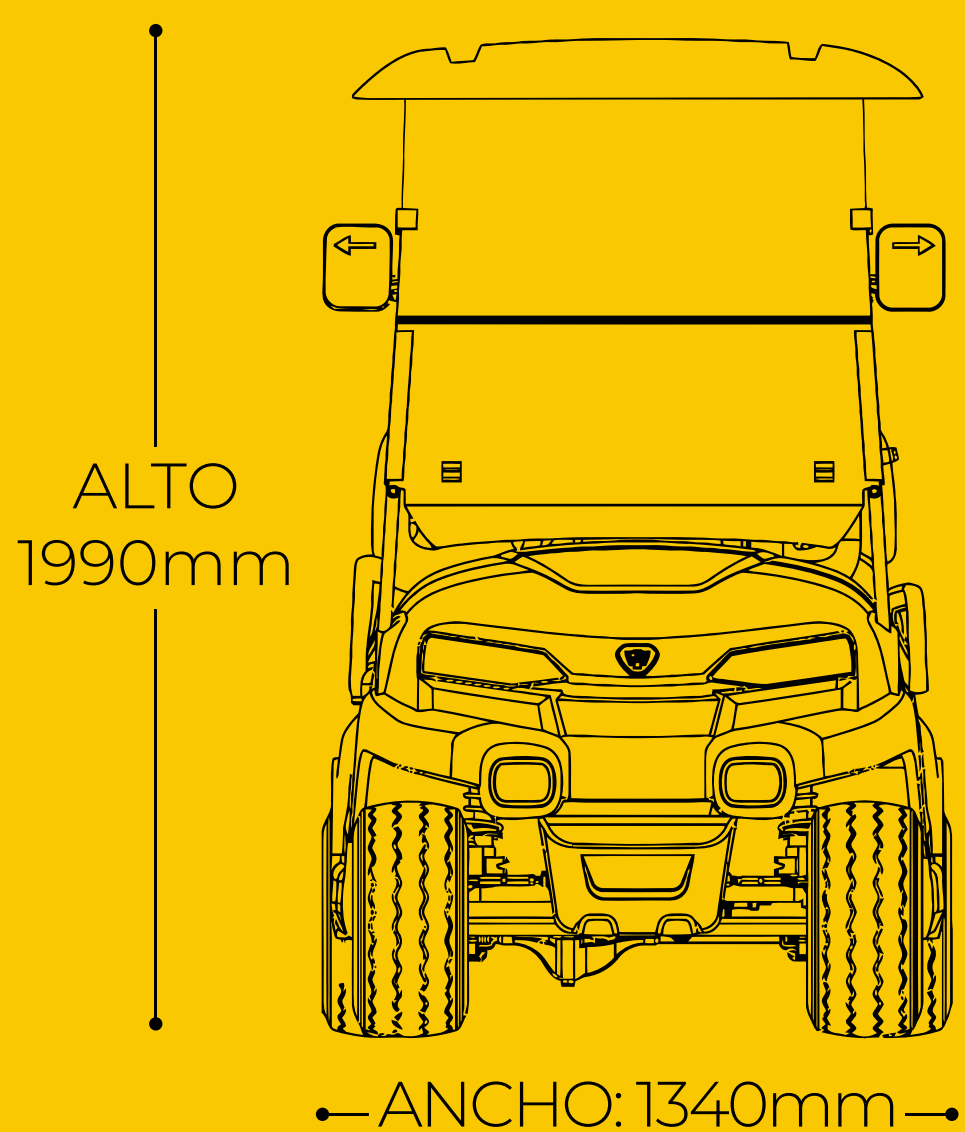

Amortiguador de resorte helicoidal independiente delantero y trasero



RUNNING

3

COLORES DISPONIBLES

ATLANTIS



**MATTE
BLACK**

CON
REVESTIMIENTO CERÁMICO
INTEGRADO



**MATTE
MILITARY**

CON
REVESTIMIENTO CERÁMICO
INTEGRADO



**MATTE
PETROL**

CON
REVESTIMIENTO CERÁMICO
INTEGRADO



GRADIENT
GREY



RUNNING

4

DETALLES

Todas las luces LED
2 faros, 2 señales de giro delanteras, 2 luces traseras
(cada una combina 1 luz de freno con 1 señal de giro)



Porta equipos de golf

5

AMENIDADES



Pedales Deportivos



Sonido estéreo con 2 bocinas de 60W a prueba de lluvia



Portavasos 6 en Total



6



**CUENTAN CON VIN REPUVE
PARA EMPLACAR**

PRECIO UNITARIO*

\$209,900 +IVA

\$243,484 NETO

**\$50,000 PESOS O \$2,500 USD DE ANTICIPO.

*PRECIO DE PREVENTA VÁLIDO HASTA EL 31 DE DICIEMBRE DE 2024 O HASTA AGOTAR EXISTENCIAS
APLICAN RESTRICCIONES



RUNNING

CONTACTO

Soria 707

Lomas de Vista Hermosa Sur

León, Guanajuato. 37330

Tels: 477 211 4141 y 477 211 43 94, 95 y 96

 +52 477 591 8028



runningcar.mx